

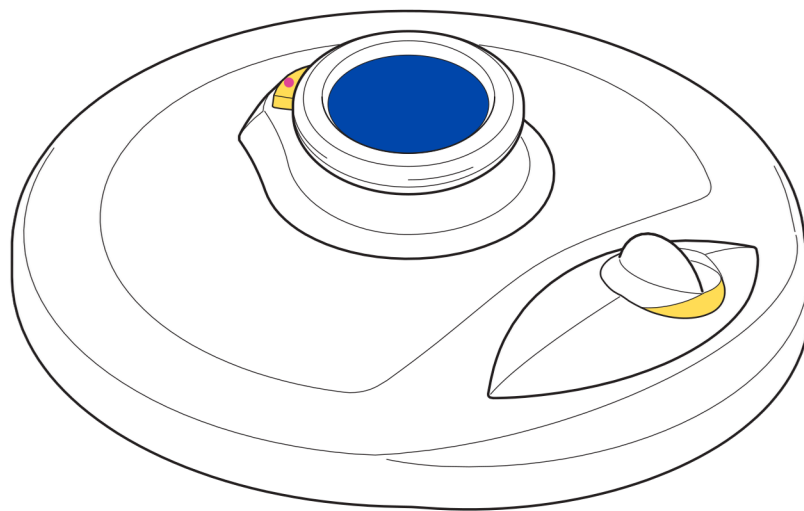

AMC Secuquick Softline smart

Felhasználói

kézikönyv



A Prémium
fűzőrendszer

www.amchungary.hu

AMC Secuquick Softline smart

Használati útmutató

Tartalomjegyzék

1.	Rendeltetésszerű használat és biztonság	23
	Megfelelő edények, tartozékok és pótalkatrészek	23
	Megfelelő főzőzónák, megfelelő főzőzóna méret	23
	Biztonsági óvintézkedések: Rendeltetésszerű használat	23
	Biztonsági óvintézkedések: Üzemeltetés	24
	Biztonsági óvintézkedések: A főzési folyamatnak megfelelően	24
	Felügyelet	24
	Gondozás és karbantartás	25
	Eltávolítás	25
2.	Az Ön Secuquick softline	26
	2.1. Tervezés	26
	2.2. Funkciók és alkalmazások	27
	Biztonsági szelep	27
3.	Főzés a Secuquick softline készülékkel	28
	3.1. Az edény megtöltése	28
	3.2. A Secuquick softline bekapcsolása és lezárása	28
	3.3. Felmelegítés	29
	3.4. Alacsonyabb fokozat beállítása	30
	3.5. A hőmérséklet ellenőrzése és a főzés beállítása teljesítményének beállítása	30
	3.6. A nyomás leeresztése	31
	Nyomásmentesítés hideg folyóvíz alatt	32
	Nyomásmentesítés a sárga gőzkioldó gombbal	32
	Nyomásmentesítés segítség nélkül	33
	3.7. A Secuquick softline kinyitása és eltávolítása	33
4.	Ápolás és karbantartás	34
	4.1. A Secuquick softline szétszerelése	34
	4.2. A Secuquick softline tisztítása és tárolása	35
	4.3. A Secuquick softline összeszerelése	35
	Szelepek és tömítések ellenőrzése	35
	A fedél zárásának ellenőrzése	36
	4.4. Tömítések cseréje	37
5.	Mit tegyünk, ha...	38
6.	Technikai adatok	39
7.	AMC Ügyfélszolgálat	39

Kérjük, a Secuquick softline használata előtt figyelmesen olvassa el ezt a felhasználói kézikönyvet. Őrizze meg a használati útmutatót, és adja tovább a későbbi tulajdonosoknak.

A szimbólumok jelentése



A biztonság szempontjából fontos utasítások.
A be nem tartása sérülésekhez vagy károkhoz vezethet.



Rossz üzemállapot vagy helytelen használat.



Jó működési állapot vagy megfelelő használat.



Hasznos felhasználói információk.



Környezetvédelmi, ökológiai és gazdasági információk.

Secuquick softline felhasználói kézikönyv

Verzió: 11/2023

Érvényesség

Ez a használati útmutató a Secuquick softline 4300 Ø 20 cm és 4300 Ø 24 cm modellekre vonatkozik. Modell adatai a nyomási specifikációkkal együtt az alsó borításba vannak beütve:

Főzési üzemi nyomás (=PC) 80 kPa (0,8 bar); Legnagyobb megengedett nyomás (= PS) 300 kPa (3,0 bar).

1. Rendeltetésszerű használat és biztonság

Az AMC PREMIUM FŐZŐRENDSZER Secuquick softline (a továbbiakban: Secuquick softline) az ételek nyomás alatti főzésére szolgál. A Secuquick softline kizárólag erre a célra használható. Háztartási használatra szánták, kereskedelmi célokra nem használható. A nem rendeltetésszerű használatból veszélyek származhatnak. Olvassa el az összes használati utasítást - különösen az ebben a fejezetben találhatóakat - és azokat figyelmesen és alaposan tartsa be. A használati útmutatót meg kell őrizni és tovább kell adni a későbbi tulajdonosoknak.



Megfelelő edények, tartozékok és pótalkatrészek

A Secuquick softline csak a következő termékekkel használható:

AMC PREMIUM COOKING SYSTEM - a megfelelő átmérőjű (20 vagy 24 cm) fazekak a Standard, GourmetLine, Eurasia és Sauteuse termékcsaládból származó edényeket.

Tartozékok: Audiotherm, Softiera betét, Softiera héj

Pótalkatrészek: A Secuquick softline 4300 modellhez csak eredeti pótalkatrészeket használjon.

Csak ugyanazon gyártó testeit és burkolatait használja, és ügyeljen arra, hogy azok kompatibilisek legyenek egymással.

A következő termékek nem használhatók a Secuquick softline készülékkel együtt:

Más gyártók edényei és serpenyői.

Kombinált gyűrűk, reszelő-ragasztó-szeletelő betétek, edénybe illesztett kombinált tálak.

Más AMC Secuquick modellek alkatrészei.



Megfelelő főzőzónák, megfelelő főzőzóna méret

A főzőzóna és a főzőzóna mérete tekintetében a következőket kell betartani:

Csak a használati útmutatóban jóváhagyott hőforrás(ok)at használja: Minden típusú tűzhely és főző-3,5 kW-nál nem nagyobb teljesítményű főzőzónák használhatók.

Indukciós tűzhelyeknél ne használjon erősítőt vagy teljesítményfokozatot.

A főzőzóna átmérőjének meg kell egyeznie az edény átmérőjével. A GourmetLine esetében, megfelelő teljesítményű főzőzónát kell választani.

Gáztűzhelyen válassza ki az edény átmérőjének megfelelő égőt. A gázlágnak soha nem lehet szélesebb, mint az edény alsó felülete.

Ne használja a Secuquick softline-t sütőben vagy mikrohullámú sütőben.



Biztonsági óvintézkedések: Rendeltetésszerű használat és elkészítés

A Secuquick softline az ételek nyomás alatti elkészítésére szolgál.

A helytelen használat égési sérüléseket okozhat.

A Secuquick softline-t mindig megfelelően zárja le, mielőtt a főzőlapra helyezné (forgatógomb a stoppon). A helyes lezárásra vonatkozó információkat lásd a 3.2. szakaszban.

Minden használat előtt ellenőrizze, hogy a szelepek nem tömődtek-e el. A teszteléssel kapcsolatos információkért szelepek ellenőrzéséről lásd a 4.3. szakaszt.

A biztonsági rendszerekbe soha nem szabad beavatkozni. A karbantartás, amelyet a következő szakaszokban ismertetünk pontban ismertetett karbantartás kivételt képez.

Soha ne melegítse a Secuquick softline-t anélkül, hogy előzetesen nem töltötte volna meg az edényt vízzel. Víz nélkül a tűzhely súlyosan károsodik.

Soha ne használja a Secuquick softline-t arra, hogy olajban, nyomás alatt ételeket süssön.

Soha ne töltse meg a Secuquick softline-hoz használt edényt a névleges térfogatának 2/3-ánál nagyobb mértékben.

Ha az élelmiszer főzés közben megduzzad (pl. rizs, szárított zöldségek), akkor az edényt legfeljebb 1/2-ig töltse meg a névleges térfogatának. Bab és más hüvelyesek esetében a gyorsfőzőt legfeljebb az 1/3-át töltse meg, mivel vékony héjuk könnyen leválhat és eltömítheti a szelepeket.

További információ a 3.1. szakaszban található.

Soha ne használja a Secuquick softline-t lezáratlanul, lazán vagy normál edényfedőként.

A Secuquick softline nem használható almaszósz és kompótok készítéséhez.

Ha a Secuquick softline-t üvegedényekben történő tartósításhoz használja, az edényt nyomásmentesíteni kell a főzési idő végén a „Nyomásmentesítés segítség nélkül” módszerrel. Ezt az eljárást a 3.6. fejezetben ismertetjük.



Biztonsági óvintézkedések: Működés

A gőz kivezető nyílását mindig a testtől távolabbra (hátrafelé) irányítsa, mivel a forró gőz hirtelen kiszabadulhat. Ne tartsa a kezét a veszélyes zónában.

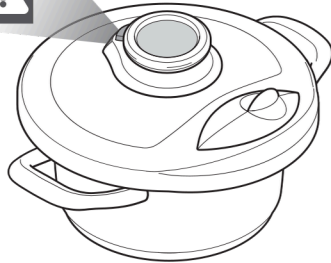

- A Secuquick softline használatakor mindig óvatosan mozgassa az edényt, amikor az nyomás alatt van.
- Ne érintse meg a forró felületeket; helyette használja az edény fogantyúit.
- Szükség esetén használjon kesztyűt.
- A Secuquick softline használatakor ne tegye az edényt forró sütőbe.
- Soha ne használja a Secuquick softline-t gyermekek közelében.
- Ne emelje fel és ne vigye az edényt a Visiotherm S-en. Az edény megsérülhet vagy leeshet.
- Ne döntse meg az edényt, és ne fordítsa meg. A szelepek szennyeződhetnek és eltömődhetnek.
- Soha ne hagyja, hogy a folyadék teljesen elpárologjon. Az edény megsérülhet.
- Soha ne alkalmazzon erőszakot a Secuquick softline kinyitásához használat közben.



Biztonsági óvintézkedések: a főzési folyamatnak megfelelően

A Secuquick softline-t a fedél felnyitása előtt mindig finoman rázza meg. Gőzbuborékok az ételben megrekedt buborékok kiforrásnak és leforrázhatnak a nyitáskor. Az enyhe rázás lehetővé teszi, hogy a gőzbuborékok eltávolodjanak, mielőtt kinyitjuk.

Soha ne alkalmazzon erőt a Secuquick softline kinyitásához a főzés után. Felnyitás előtt győződjön meg arról, hogy a belső nyomás teljesen eloszlott.

Erről bővebb információ a következő szakaszban található 3.6.

Ha a húst a bőrével együtt főzték meg (pl. ököryelvet), amely megduzzadhat a nyomás hatására, ne szűrjön a húsba, amíg a bőr megduzzad.

A bőr átszúrása égési sérüléseket okozhat.

Tartsa tisztán és jó állapotban a Secuquick softline biztonsági eszközöket és a tömítéseket.

Tartsa be a 4. „Ápolás és karbantartás” című fejezetben található utasításokat.



Felügyelet

Az edényt a főzés során figyelemmel kell kísérni.

Ha az Audiotherm (lásd a külön használati útmutatót) csak a főzési folyamat akusztikus megfigyelésére használják, akkor hallótávolságon belül kell lennie.

Ha a alkalmazást a főzési folyamat megfigyelésére használják, akkor biztosítani kell a működő rádiókapcsolatot, és Önnek gyalogos távolságon belül kell lennie.

A Secuquick softline nem alkalmas gyermekek általi használatra.

A felügyelet nélküli, ellenőrizetlen főzés túlmelegedéshez vezethet.

Ez balesetveszélyt és tűzveszélyt okozhat.

Azok a személyek, akik a Secuquick softline biztonságos használatára fizikai, érzékszervi vagy mentális képességeik, illetve tapasztalatlanságuk vagy ismereteik hiánya miatt nem képesek, használhatják felügyelet nélkül vagy biztonsági felelős személy felügyelete és utasítása nélkül.



Gondozás és karbantartás

Minden használat után szerelje szét és tisztítsa meg a Secuquick softline-t, hogy biztosítsa a további biztonságosan működését.

Minden használat előtt ellenőrizze, hogy megfelelően működik-e:

A szelepek és tömítések, a fedél állapota és a lezárás.

Cserélje ki a tömítőgyűrűt és a többi tömítést, ha azok sérültek, törékenyek, összezsugorodtak vagy megrepedtek.

Ezeket az alkatrészeket legalább két évente vagy 400 főzési ciklus után ki kell cserélni. Minden egyéb beavatkozásokat csak AMC szervizközpont végezheti el.

A Secuquick softline-t semmilyen módon ne módosítsa.

Ne szerelje szét a Secuquick softline-t a szükségesnél többször, mint amennyi az ápoláshoz és karbantartáshoz szükséges.

Nem megfelelő beavatkozás, babrálás, idegen alkatrészek beszerelése vagy erőszak alkalmazása károsíthatja a működést és a biztonságot.

Ne babráljon bele, és ne szedje szét a hajtóművet.

Soha ne használjon erőszakot vagy szerszámokat (pl. fogót) a blokkolt sebességváltó kinyitásához.

A sebességváltó ellenőrzése

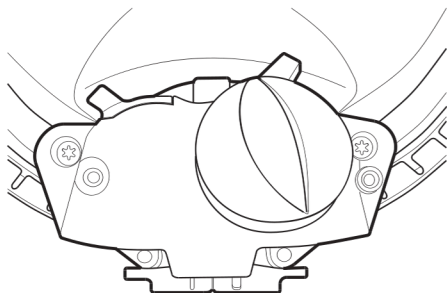

Minden használat előtt ellenőrizze, hogy a sebességváltó nem akad-e el. Ha a sebességváltó rázkódik, vagy ha a mechanizmus elakad, hagyja abba a Secuquick softline használatát. Ha termék biztonságossága már nem garantált, lépjen kapcsolatba az AMC ügyfélszolgálatával.

Sérülés vagy meghibásodás

Sérülés vagy meghibásodás esetén a Secuquick softline-t nem szabad tovább használni.

Esés, egyéb nem megfelelő kezelés vagy használat esetén rejtett károk is keletkezhetnek.

Biztonsági okokból a Secuquick softline-t egy AMC szervizközpontban ellenőriztesse.

Mágnes

A Visiotherm (fedőgomb hőmérsékletjelzővel) mágnessel van felszerelve, amely továbbítja a hőmérsékletet. A pacemaker teszt üzemmódba kapcsolható és kellemetlenséget okozhat, ha 2 cm-nél kisebb a Visiotherm látóablakától. Hitelkártyák, EC-kártyák, adathordozók, hallókészülékek vagy mechanikus órák is károsodhatnak, ha a Visiotherm látóablakától 2 cm-nél közelebb vannak.



Eltávolítás

Ne dobja ki a Secuquick softline-t a háztartási hulladékba. Az anyagok újrahasznosíthatók. Szükség esetén a helyi előírásoknak megfelelően ártalmatlanítsa.

2. Az Ön Secuquick softline-ja

2.1. Tervezés

1. A Secuquick softline
2. Visiotherm S
3. Sárga gőzszellőző gomb
4. Forgógomb
5. Gőzkivezetés
6. Haranganya
7. Alsó fedél
8. Felső fedél
9. Tömítőgyűrű
10. Hőmérséklet-érzékelő
11. Fedélzáró zár
12. Biztonsági szelep 2
14. Biztonsági szelep 3

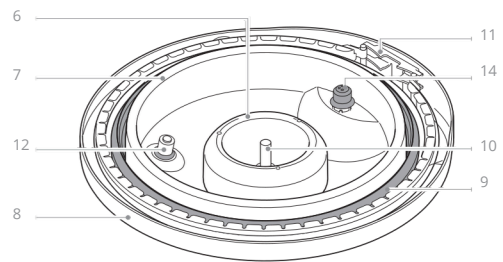
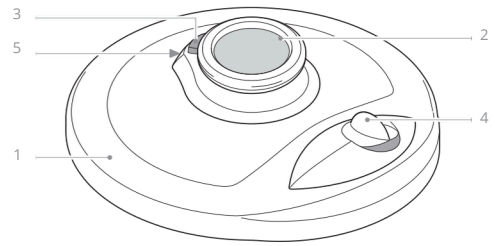

Edény a Secuquick softline készülékkel való használatra

20. Fal
21. Öntött perem

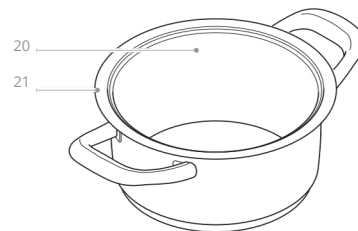

A Secuquick softline szétszerelve

6. Haranganya
7. Alsó fedél
8. Felső fedél
9. Tömítőgyűrű
10. Hőmérséklet-érzékelő
11. Fedélzáró zár
12. Biztonsági szelep 2
13. O-gyűrű a biztonsági szelephez 2
14. Biztonsági szelep 3
15. A 3. biztonsági szelep tömítő sapkája
16. Tömítő alátét az üzemi nyomászelephez
17. Gőzszellőző szelep
18. Működési nyomászelep (biztonsági szelep 1)
19. O-gyűrű a hőmérséklet-érzékelőn
24. Sebességváltó

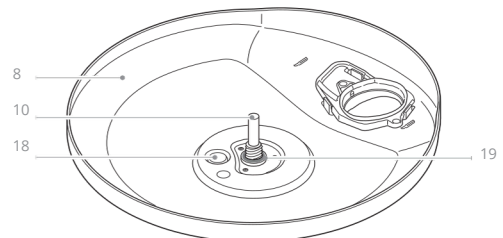
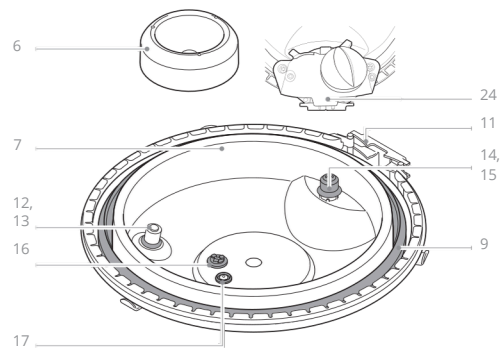

Visiotherm S

1. Lágú gyorsfőzés jelző
2. Turbó gyorsfőzés jelző
3. Lágú gyorsfőzési hőmérséklet skála
4. Turbó gyorsfőzési hőmérséklet skála

5. Első Soft ablak
6. Második Soft ablak
7. Első Turbo ablak
8. Második Turbo ablak

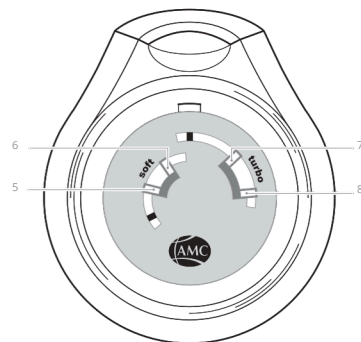
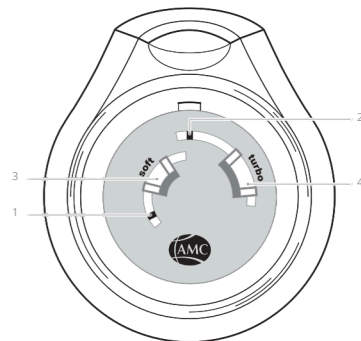

2.2. Funkciók és alkalmazások

A Secuquick softline bármilyen alkalmas edényt nyomástartó edénnyé alakít (lásd az 1. szakaszt). A Secuquick softline-t az edényre kell helyezni és biztonságosan lezárni. A főzőzónán történő melegítéskor az edényben a hozzáadott vagy az ételben lévő folyadék gőzzé alakításával túlnyomás épül fel.



Ez lehetővé teszi az ételek gyors és kíméletes, magasabb hőmérsékleten történő főzését, miközben energiát takarít meg. A „Lágú gyorsfőzés” módszernél a hőmérséklet 103 és 113 °C között, a „Turbó gyorsfőzés” módszernél pedig 108 és 118 °C között mozog.



Biztonsági szelep

Ha túlmelegedés miatt túlnyomás alakul ki, az üzemi nyomásszelep (1. biztonsági szelep) kinyílik, és a gőz távozik. Ha az üzemi nyomásszelep nem működik, pl. erős szennyeződés miatt, a 2. vagy 3. biztonsági szelepek kinyílnak, és a gőz hirtelen és oldalt, az alsó és a felső fedlap között távozik. Ha ez történik, a Secuquick softline nem használható tovább, és az AMC ügyfélszolgálatával kell felvenni a kapcsolatot.

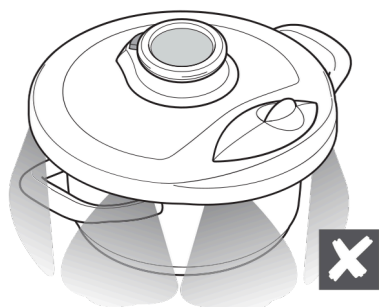

3. Főzés a Secuquick softline készülékkel

Az alábbiakban ismertetjük a Secuquick softline főzési folyamat sorrendjét. A biztonságos működés érdekében minden pontot pontosan be kell tartani.



A tartozékként kapható Audiotherm segítségével nyomon követhető a Secuquick softline főzési folyamata. Lásd a különálló felhasználói kézikönyvet.

3.1. Az edény megtöltése

Töltse meg az edényt, ügyelve a töltési mennyiségre:



Babbal vagy egyéb hüvelyessel legfeljebb 1/3-ig töltse fel.
Főzés közben kitáguló vagy habzó étel – pl. rizspuding, húsolevesek, pörkölteket, tészták stb. – legfeljebb 1/2-ig töltse fel
A többi alapanyaggal legfeljebb 2/3-ig töltse fel az edényt.

Adjon hozzá folyadékot, ha szükséges. Kis mennyiségű folyadék (kb. 150-200 ml) szükséges a gőznyomás növeléséhez. A mennyiség az edény méretétől, az ételtől és a recepttől függ. Ha az étel elegendő folyadékot tartalmaz, nincs szükség folyadék hozzáadására. Kövesse az AMC által közzétett recepteket a Secuquick softline főzéshez.

3.2. A Secuquick softline bekapcsolása és lezárása

A Secuquick softline minden egyes használata előtt ellenőrizze, hogy:

A Secuquick softline megfelelően össze van szerelve, a szelepek és a tömítések, valamint a fedélzár is tesztelve.

A tömítőgyűrű megfelelően van behelyezve. Ennek során figyeljen az igazításra (felső és alsó).

Az edény kiöntő pereme tiszta, száraz és nem sérült (nincs deformáció).

A forgatógomb nyitott helyzetben van.

Állítsa a Secuquick softline-t az edényre. Vegye figyelembe, hogy a gomb pozíciója elöl és középen kell, hogy legyen a fogantyúk között.

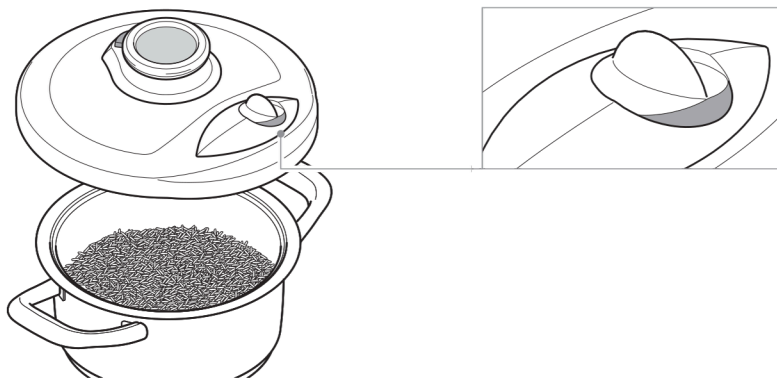

Egyik kezével finoman nyomja meg a Visiotherm-et, a másikkal pedig zárja le a gombot. Forgassa el ütközésig a forgatógombot anélkül, hogy erőltené. A sárga jelzés többé nem lehet látható.

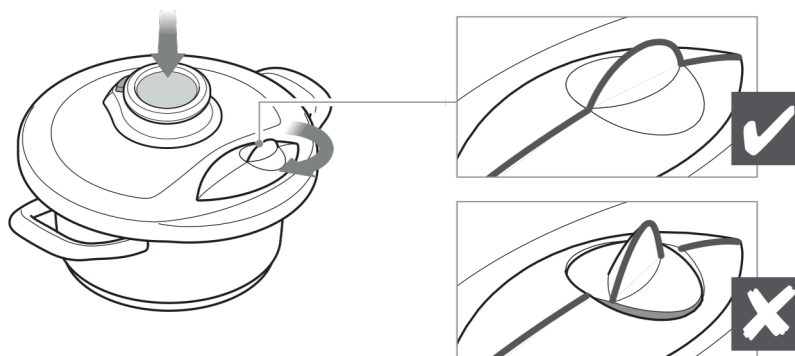

3.3. Felmelegítés

Helyezze az edényt a főzőzónára. Irányítsa a gőzszellőzt a testtől távolabb. Kapcsolja be a főzőzónát a legmagasabb fokozatra.



Ne használjon nyomásfokozót vagy teljesítményfokozatot indukciós tűzhelyeken.

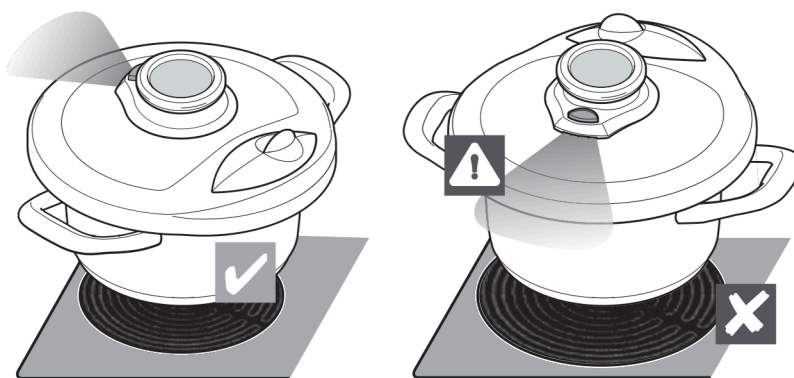

A hőmérséklet-emelkedés a Visiotherm S indikátoron követhető.



A melegítés során gőz és néhány csepp víz távozhat a teteje és az alsó része között. Ez nem befolyásolja a főzési folyamatot.

A forgatógomb automatikusan reteszeli. A felmelegedés néhány percig tart (négy-20 percig az edény méretétől és a főzendő étel mennyiségétől függően).

3.4. Alacsonyabb szint beállítása

Amint a Visiotherm S mutatója eléri az első Soft ablakot vagy Turbo ablakot, a gyűrűt alacsonyabb szintre kell állítani (kb. a főzőzóna teljesítményének egyharmada). $\frac{1}{3}$



3.5. A hőmérséklet figyelése és a főzőzóna teljesítményének beállítása

A sütési folyamat során a Visiotherm S mutatójának mindig a megfelelő hőmérsékleti tartományban kell lennie ("Soft" vagy "Turbo"). Ebben az esetben a főzőzónát nem kell szabályozni.



Ha a mutató a hőmérséklet-tartománytól jobbra mozog ("Soft" vagy "Turbo"), a hőmérséklet túl magas.



A gőz a gőzkivezető nyíláson keresztül távozhat. Ne tartsa a kezét a veszélyzónában.

Állítson alacsonyabb szintet vagy kapcsolja ki teljesen.

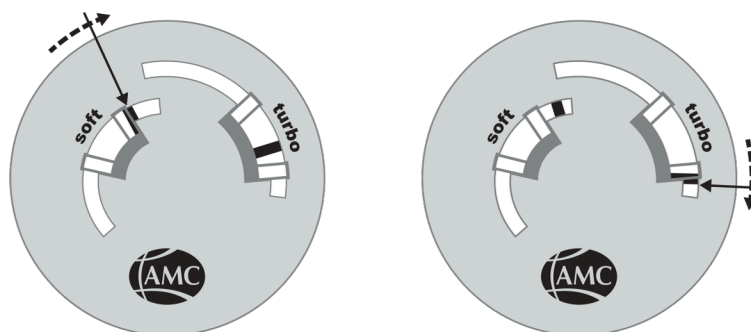

Ha a mutató a hőmérsékleti tartománytól balra mozog ("Soft" vagy "Turbo"), a hőmérséklet túl alacsony. Állítsa be a tűzhely legmagasabb*/magasabb beállítását (* Soft gyorsütés esetén, amikor a mutató már az első Soft ablak bal oldalára került)

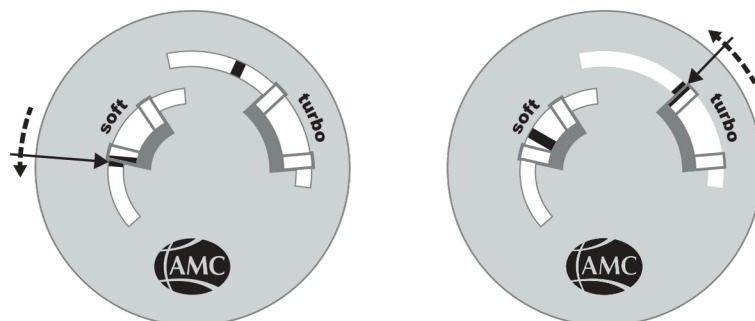

Ha a mutató egyértelműen jobbra mozog a „turbó” hőmérséklet-tartománytól, azonnal vegye ki az edényt a főzőzónából, és kapcsolja ki a főzőzónát.



Gőzszellőzőnyílások a gőzkivezető nyíláson keresztül és/vagy az alsó és felső burkolat között. Ne tartsa a kezét a veszélyzónában.

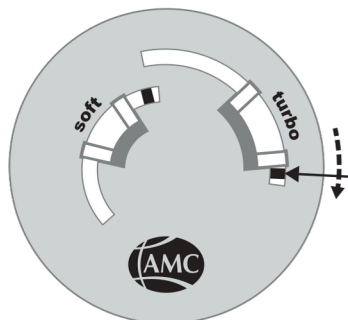

3.6. A nyomás légtelenítése

A főzési folyamat végén az edényt nyomásmentesíteni kell, mielőtt kinyitná a Secuquick softline-t. Ezt többféleképpen is meg lehet tenni. Tekintse meg az AMC által közzétett recepteket is a Secuquick softline főzéshez.



Soha ne használjon erőt a Secuquick softline kinyitásához a főzés után. Felnyitás előtt győződjön meg arról, hogy a belső nyomás teljesen eloszlott. Felnyitás előtt mindig finoman rázza fel a Secuquick softline-t. Az ételben rekedt gőzbuborékok kifröccsenhetnek és felnyitáskor leforrázhatnak. Az enyhe rázás lehetővé teszi a gőzbuborékok távozását a felnyitás előtt.



Nyomásmentesítés hideg folyó víz alatt

Kapcsolja ki a főzőzónát, vegye ki az edényt a főzőzónából, helyezze a mosogatóba, és engedjen rá hideg vizet, amíg az edény nyomásmentessé válik. Irányítsa a gőzszellőzt a testtől távolabb. Rázza meg az edényt a fogantyúknál fogva, és nyomja meg a sárga gőzleeresztő gombot. Ha a gőz továbbra is kienged, ismételje meg a folyamatot, amíg a gőzleeresztő gomb megnyomásakor már nem távozik gőz. Nyissa ki a Secuquick softline-t a forgatógombnál.

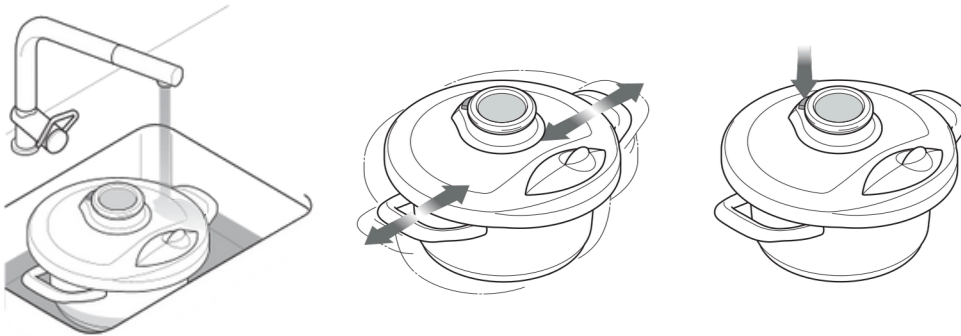

Nyomásmentesítés sárga gőzleeresztő gombbal

Kapcsolja ki a főzőzónát, vegye le az edényt a főzőzónáról, és helyezze stabil, hőálló felületre. Irányítsa a gőzkimeneti nyílást a testtől távolabb, és röviden nyomja meg egymás után többször a sárga gőzleeresztő gombot, hogy a gőz kitörjön. Nyomja meg addig, amíg a gőz ki nem szellőzik. Rázza meg az edényt a fogantyúknál fogva. Ismételje meg a folyamatot, amíg a gőzkieresztő nyílások megszűnnek. Nyissa ki a Secuquick softline-t a forgatógombnál.

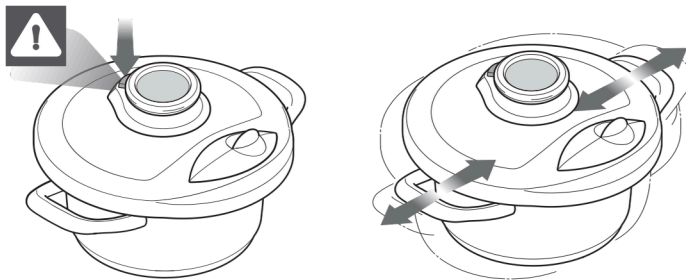

Ezt a módszert nem szabad a következő ételekhez használni.

A forró étel vagy a szelepek kiszabadulhatnak a Secuquick softline túlságosan koszos lehet:

- Levesek
- Pörköltök
- Szilárd hús- és halételek (pl.: nyelv, tintahal)
- Sok zsírt tartalmazó húslevesek
- Rizspuding
- Hüvelyesek (pl.: lencse)
- Gabonatermékek (pl.: zabpehely és árpagyöngy)
- Tészta

Nyomásmentesítés segítség nélkül

Hagyja kihűlni az edényt, amíg már nincs nyomás alatt. Irányítsa a gőszellőzőt a testtől távolabb. Rázza meg az edényt a fogantyúknál fogva, és nyomja meg a sárga gőzleeresztő gombot. Ha a gőz továbbra is kiáramlik, ismételje meg a folyamatot, amíg a gőzleeresztő gomb megnyomásakor már nem távozik gőz. Nyissa ki a Secuquick softline-t a forgatógombnál.

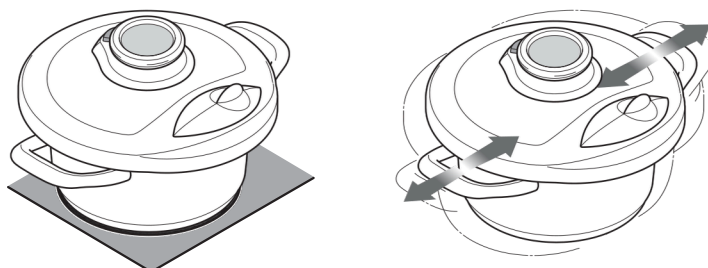

3.7. A Secuquick softline kinyitása és eltávolítása

A Secuquick softline csak akkor nyitható ki, ha az edény már nincs nyomás alatt. A forgatógombnak könnyen forgathatónak kell lennie.



Soha ne használjon erőt a Secuquick softline kinyitásához. Nyomás alatt lévő fedél, amelyet erővel nyitnak eldobják, és forró étel fröccsenhet ki belőle. Sérülés és forrázás veszélye.

Felbontás előtt ellenőrizze, hogy a Secuquick softline nincs-e nyomás alatt: Irányítsa a gőszellőzőt a testtől távolabb. Rázza meg az edényt a fogantyúknál fogva, és nyomja meg a sárga gőzleeresztő gombot. Ha a gőz továbbra is kiáramlik, ismételje meg a folyamatot, amíg a gőzleeresztő gomb megnyomásakor már nem távozik gőz. Enyhén nyomja meg a Visiotherm-et, és nyissa ki a Secuquick softline-t a forgatógombnál.

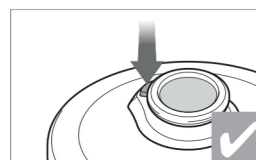
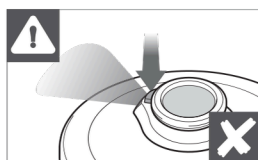
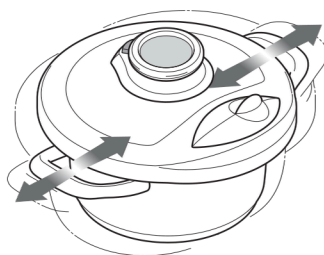

4. Gondozás és karbantartás

A Secuquick softline gondozása és karbantartása az alábbiak szerint történik:

Szedje szét és tisztítsa meg minden használat után.
Újbóli használat előtt ellenőrizze, hogy megfelelően működik:
Szelepek és tömítések, a burkolat állapota, lezárás.
Cserélje ki a tömítőgyűrűt és a többi tömítést, ha azok sérültek, törékenyek,
összeszorodtak vagy megrepedtek.
Ezeket az alkatrészeket legalább két évente vagy 400 főzési ciklus után ki kell cserélni.



Csak eredeti cserealkatrészeket használjon a megfelelő 4300-as modellhez.

A kopó alkatrészek (tömítőgyűrű és tömítések) az AMC-től pótalkatrészként kaphatók. Ezeket a felhasználó vagy egy AMC szervizközpont cserélheti ki.



Minden egyéb beavatkozást csak AMC szervizközpont végezhet.

Táblázat: Eredeti tömítőgyűrűk és tömítések:

Megnevezés a használati útmutatóban	AMC termékszám
Tömítőgyűrű 20 cm / 24 cm	10011155 / 10011156
Tömítő alátét az üzemi nyomás szelephez	10011151
Gőzleeresztő szelep	10011187
O-gyűrű a biztonsági szelephez 2	10011134
Tömítő sapka a biztonsági szelephez 3	10011149
O-gyűrű a Visiotherm S alatt	10011185

4.1. A Secuquick softline szétszerelése

Csavarja ki a haranganyát (6). Válassza le az alsó fedelet (7) a felső burkolatról (8). Távolítsa el a tömítőgyűrűt (9) (tipp: egy kis kanál nyél segítségével segítsen).

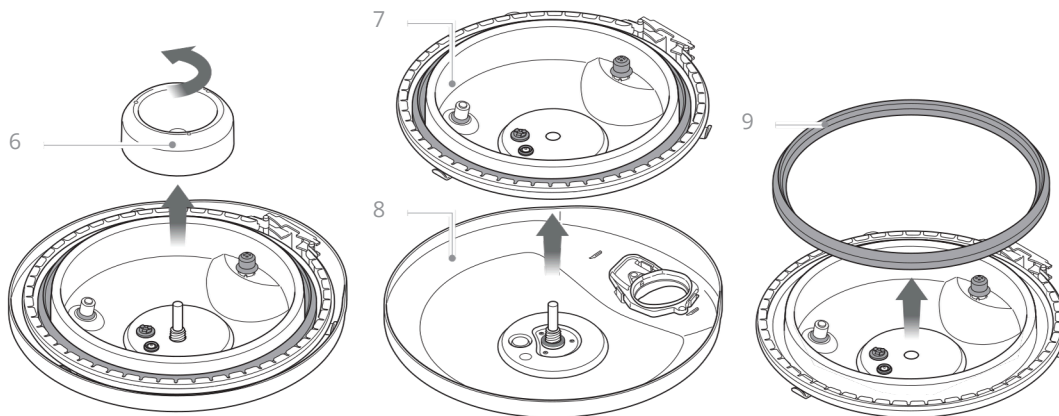

4.2. A Secuquick softline tisztítása és tárolása

Tisztítsa meg az alkatrészeket a mosogatógépben, vagy tisztítsa meg alaposan kézzel puha szivaccsal és semleges tisztítószerrel. Öblítse le forró vízzel, jól szárítsa meg.



Az elkészített ételtől függően a tömítőgyűrű képes elnyelni a szagokat. Ez teljesen természetes. Tárolja a tömítőgyűrűt fénytől távol, és csak lazán rögzítse a Secuquick softline-hoz.

Csak a következő használat előtt helyezze vissza megfelelően a tömítőgyűrűt.

4.3. A Secuquick softline összeszerelése

Az összeszerelés során végezze el a leírt ellenőrzési munkákat. Ez az ellenőrzés fontos a biztonságos és helyes működéshez.

Szelepek és tömítések ellenőrzése

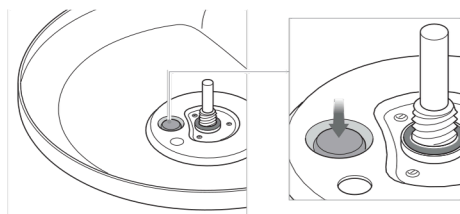

Ellenőrizze az üzemi nyomászelepet:

Könnyen lenyomhatónak kell lennie kb. 3-4 mm ujjal. Könnyen vissza kell ugrani, nem tapad.

Ha az üzemi nyomászelep nem működik megfelelően, a Secuquick softline már nem használható. Lépjen kapcsolatba az AMC ügyfélszolgálatával.

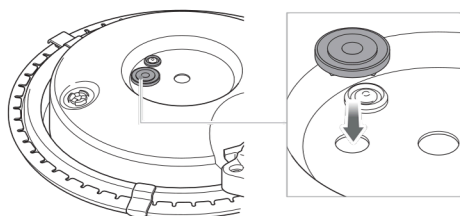

Ellenőrizze az üzemi nyomászelepet:

A gumirész nyílásainak tisztának kell lenniük. A fém csapnak jelen kell lennie.

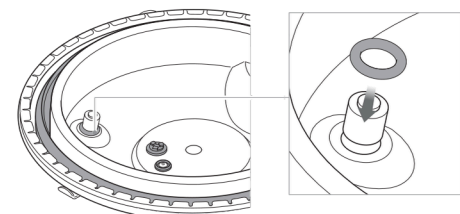

Ellenőrizze a 2. biztonsági szelepet:

Az O-gyűrű nem sérülhet meg.
Az O-gyűrűnek a horonyban (alul) kell lennie.
Az acélgolyó nem akadhat be.
Ellenőrizze a gomb megnyomásával ujjal, hogy szabadon mozog-e és rugózik-e vissza.

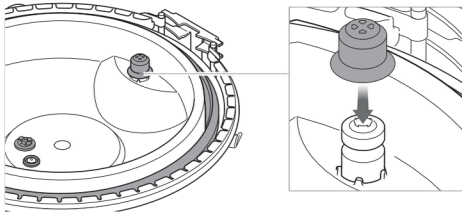

Ellenőrizze a 3. biztonsági szelepet:

A zárókupaknak a helyén és tisztának kell lennie. Ujjával megnyomva ellenőrizze, hogy a kék a gömb (a tömítősapka alatt) nem ragadt, mozoghat szabadon és visszaugrik. Ellenőrizze, hogy a fedélben lévő szelep tiszta és szabad-e mozog.

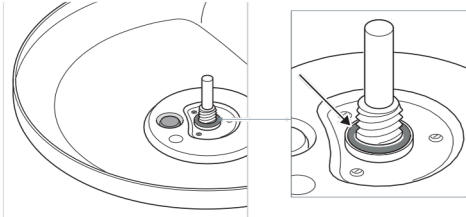

Ellenőrizze az O-gyűrűt a Visiotherm S alatt:

Az O-gyűrűnek nem szabad megsérülnie, és rá kell feküdnie teljesen a horony alján.

Összeszerelés:

Helyezze be a tömítőgyűrűt. Ügyeljen a szerelési helyzetre: A hullámos vonalnak a burkolatra kell mutatnia (lásd az ábrát). Nyomja le körös-körül az ujjával.

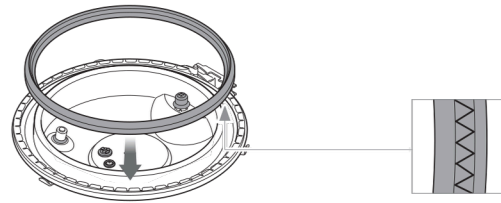

Helyezze be az alsó fedelet a felső burkolatba. Csavarja fel a haranganyát és húzza meg erősen.

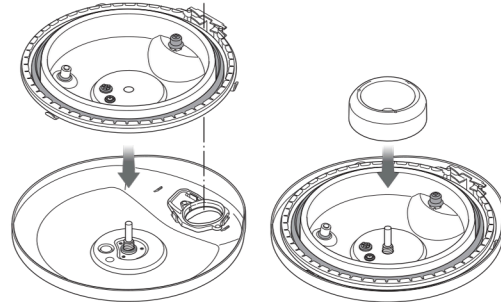

A fedél zárásának ellenőrzése:

Ellenőrizze a reteszelő mechanizmust; a fedelet úgy kell elhelyezni, hogy a Visiotherm S felfelé mutasson. A forgatógombnak könnyen forgathatónak kell lennie.

Zárva:

A biztonsági reteszt nem szabad kihajlítani.

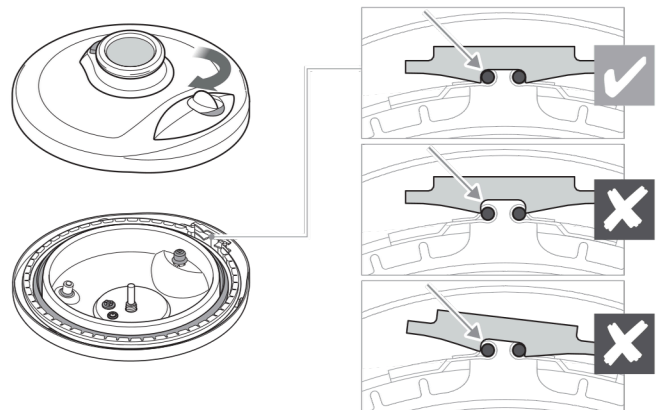

Ha a fedélzár nem működik megfelelően, előfordulhat, hogy a Secuquick softline már nem használható. Lépjen kapcsolatba az AMC ügyfélszolgálatával.

4.4. Tömítések cseréje

A tömítéseket csak kézzel vagy tompa szerszámokkal cserélje ki, vagy cseréltesse ki egy AMC szervizzel.

A tömítések és a tömítőgyűrűk csomagban beszerezhetők az AMC-től.

Csak eredeti AMC pótalkatrészeket használjon a 4300-as modellhez.

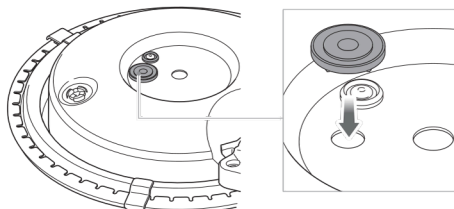

Tömítő alátét az üzemi nyomászelephez

Helyezze be a tömítő alátétet a nyílásba.

Megjegyzés: beillesztési helyzet - kisebb átmérő alul.

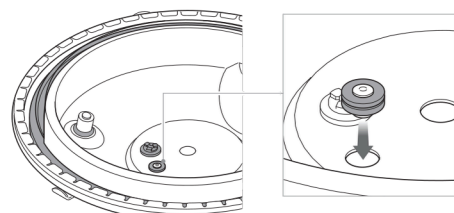

Gőzleeresztő szelep

Helyezze be a tömítést a nyílásba.

A gumitömítés lapos oldalának az alján kell lennie az alsó burkolat oldalán.

A gumirész hornyának megfelelően illeszkednie kell a lemez lyukára.



Ne keverje össze az üzemi nyomászelep vagy a gőzleeresztő szelep tömítő alátétjének nyílásait.

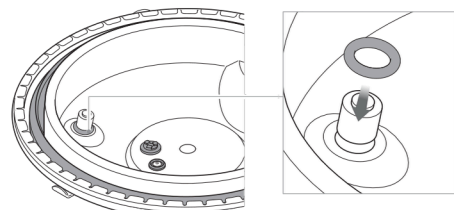

O-gyűrű a biztonsági szelephez 2

Nyomja az O-gyűrűt addig, amíg az a horonyba nem kerül (alul). Ne húzza ki a szeleptestet az alsó burkolatból.

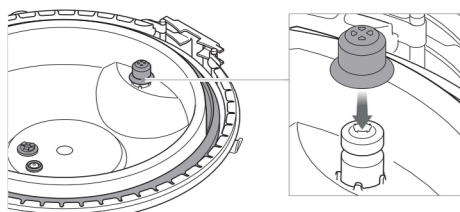

Tömítő sapka a biztonsági szelephez 3

Nyomja rá teljesen a zárókupakot.



Ne helyezze a 2. biztonsági szelep O-gyűrűjét a 3. biztonsági szelep fölé.

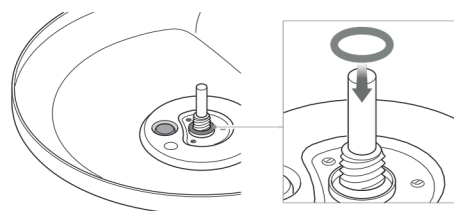

O-gyűrű a Visiotherm S alatt

Gondosan az O-gyűrű a Visiotherm S alatt van.

Óvatosan tolja rá az O-gyűrűt a menetre. Az O-gyűrűnek teljesen a horony alján kell feküdnie.

5. Mit tegyek, ha...

A Secuquick softline nem zárható be

A Secuquick softline a stopra van állítva, de a gombot nem lehet teljesen elforgatni.

Hibaelhárítás:

Egyik kezével nyomja meg a Visiotherm-et, miközben forgatja a gombot. Ha ez továbbra sem lehetséges, hajtsa végre a következő lépéseket:

Ellenőrizze, hogy a gomb könnyen elforgatható-e, amikor a Secuquick softline-t leveszi az edényről. Ha ez nem lehetséges, ellenőrizze, hogy a Secuquick softline megfelelően van-e összeszerelve (haranganyán erősen megfeszítve).

Ellenőrizze, hogy a fedélzár nem szennyezett-e, vagy nem szorult-e bele idegen test; tisztítsa meg, ha szükséges.

Ellenőrizze, hogy a tömítőgyűrű megfelelően van-e behelyezve.

Ellenőrizze, hogy az edény kiöntő pereme tiszta és sértetlen-e.

A Secuquick softline nem nyitható meg

A Secuquick softline nem nyitható ki a forgatógombbal. Rövid ideig mozog, majd megtapad. A fazék még mindig nyomás alatt lehet.

Hibaelhárítás:

Nyomásmentesítse az edényt. Tartsa be az óvintézkedéseket. Ha az edény már nincs nyomás alatt:

Forgassa vissza a gombot teljesen a „zárt” helyzetbe, és próbálja újra.

Nyomja le a Secuquick softline-t, miközben forgatja a gombot.

Nincs vagy túl kicsi a nyomás az edényben

A Visiotherm S hőmérsékletjelzője nem éri el az első Soft ablakot vagy az első Turbo ablakot.

Hibaelhárítás:

Ellenőrizze, hogy a Secuquick softline megfelelően be van-e zárva.

Ellenőrizze, hogy a megfelelő főzőzóna-átmérőt választotta-e ki.

Ellenőrizze, hogy a főzőzónán a legmagasabb fokozat van-e beállítva.

Ellenőrizze, hogy van-e elegendő folyadék az edényben.

Folyamatos gőzleeresztés

Működés közben folyamatosan távozik a gőz.

Hibaelhárítás:

Ellenőrizze, hogy a tömítőgyűrű megfelelően van-e behelyezve.

Ellenőrizze, hogy a haranganyát erősen meghúzta-e.

Ellenőrizze, hogy minden szelep és tömítés megfelelően illeszkedik, tiszta és sértetlen.

Hirtelen gőzkieresztés

A gőz hirtelen oldalra szökik az alsó és felső burkolat között.

Hibaelhárítás:

Hagyja abba a Secuquick szoftvervonal használatát, és lépjen kapcsolatba az AMC ügyfélszolgálatával.

Az edény túlmelegedett, és az üzemi nyomásszelep meghibásodott.

Kioldott egy biztonsági szelep.

6. Technikai adatok

A Secuquick softline megfelel a nyomástartó berendezésekre vonatkozó 2014/68/EU európai irányelv biztonsági követelményeinek. A Secuquick softline a jóváhagyott edényekkel együtt biztonsági teszten esett át a TÜV-nél (Technischer Überwachungsverein).



A modell adatai a nyomásadatokkal az alsó burkolatba gravírozva: Üzemi nyomás főzés közben (= PC) 80 kPa (0,8 bar); legnagyobb megengedett nyomás (= PS) 300 kPa (3,0 bar).

7. AMC Ügyfélszolgálat

Ha kérdése vagy javaslata van, forduljon az AMC Ügyfélszolgálatához. Alkatrészek innen is rendelhetők. Készítse elő a Secuquick softline modellszámát és átmérőjét a termék pontos azonosításához. Mindkét specifikáció az alsó burkolat belső oldalán található.

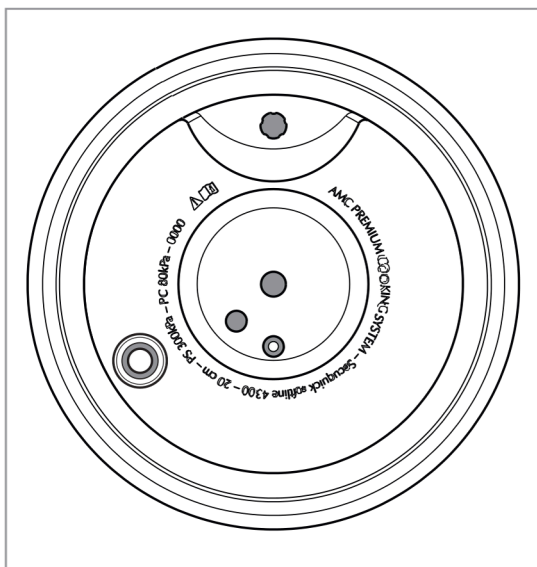

AMC PREMIUM COOKING SYSTEM
Secuquick softline 4300 –
20/24 cm – PS 300kPa – PC 80kPa – 0000

AMC Ügyfélszolgálat

AMC International
Alfa Metalcraft Corporation AG
MAGYARORSZÁGI FORGALMAZÓ:
Coda Arterpartner Kft.
6724 Szeged, Kukovecz Nana u. 31. I/2.
Hungary
+36 30 332 1191
www.amchungary.hu
hello@amchungary.hu

AMC International
Alfa Metalcraft Corporation AG
Buonaserstrasse 30
6343 Rotkreuz
Switzerland
+41 41 - 799 52 22
info@amc.info